

### 片 引

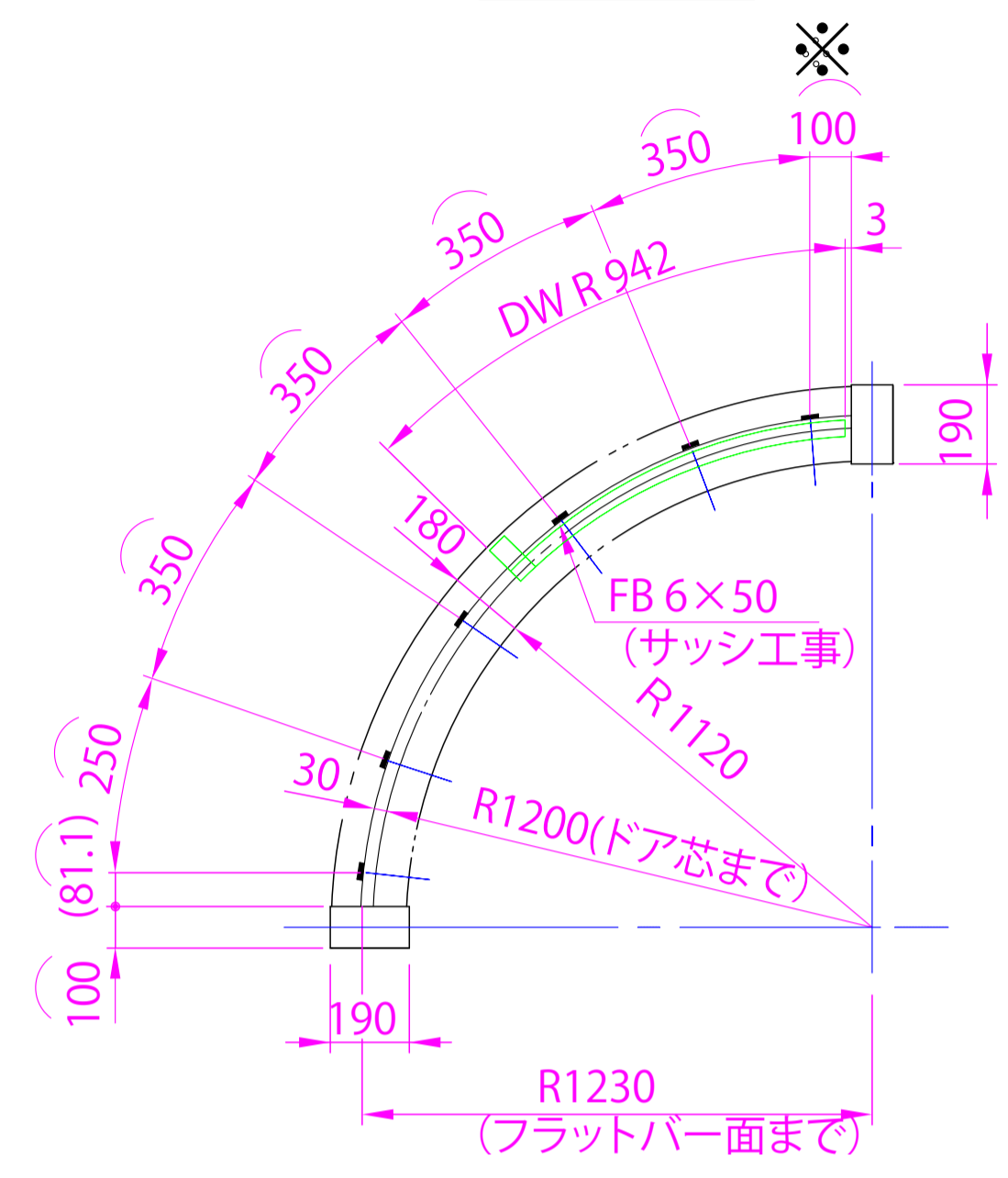

### 引 分

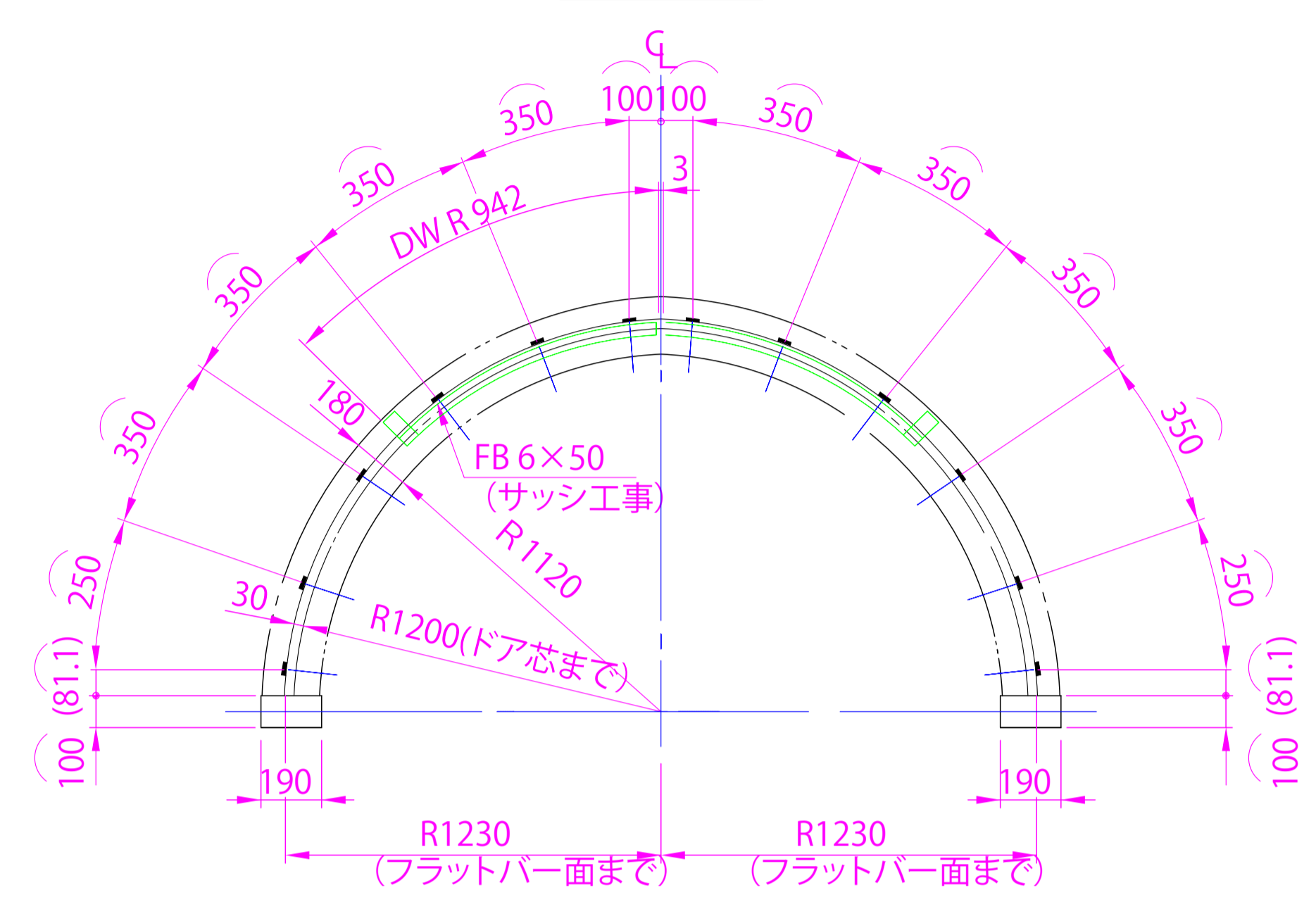

① フラットバーピッチについて  
DRタイプの各ピッチはフラットバーの内側の  
弧の長さとしてします。

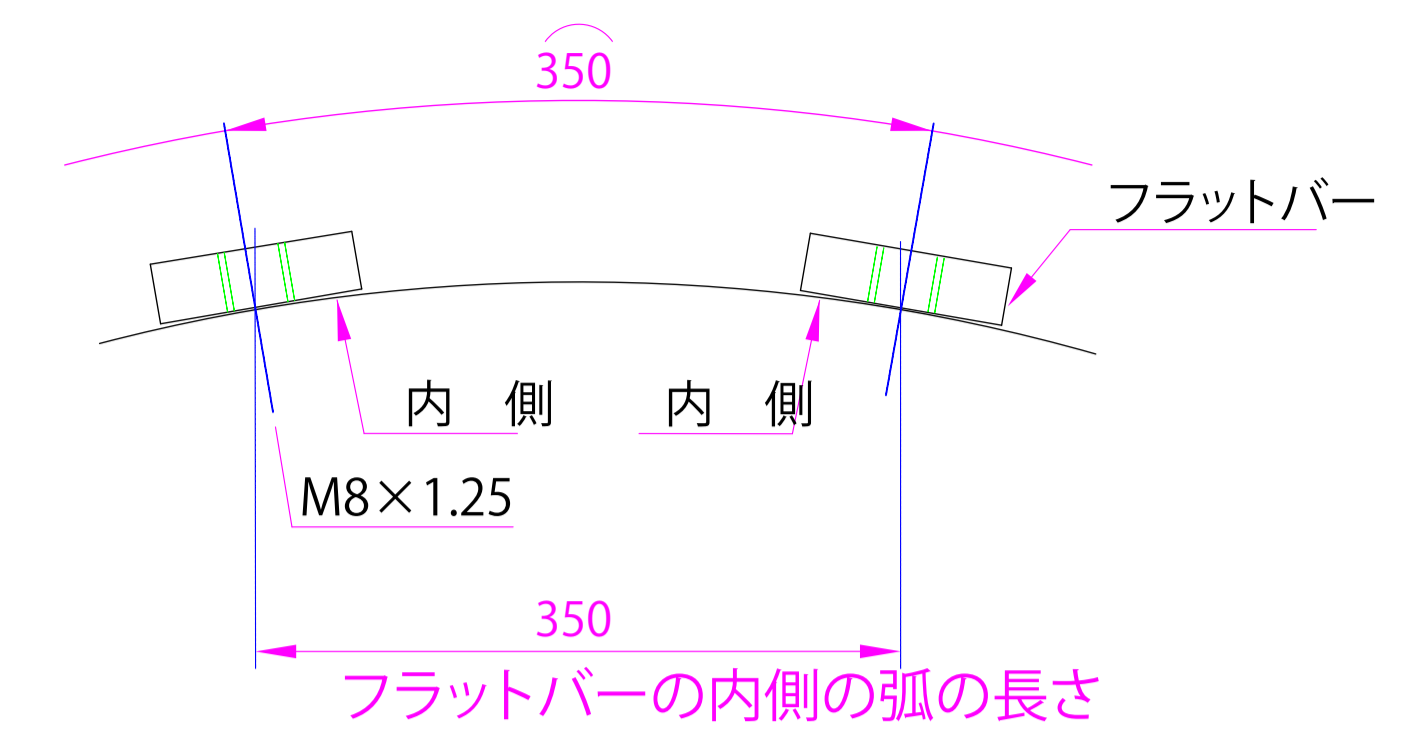

② 片引きフラットバー寸法について  
本図の片引きは左勝手例です。  
フラットバーは戸当り側100mm (※ 印) が基準の始まりです。

右勝手の場合は、本図と逆で左戸当たり側より100mmが基準の始まりになります。

③ 「逆曲」の場合は、下図半径寸法でお打ち合  
わせ願います。

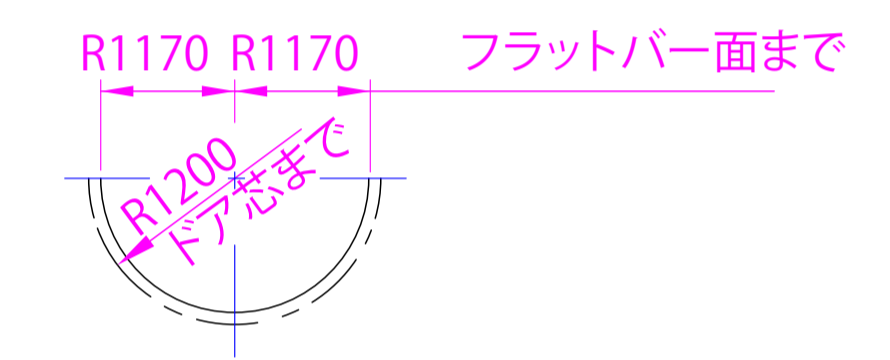

④ DWR942を直線に換算するとDW914となります。

### 吊元タップ加工図 (強化ガラス、枠ドアとも同様です)

標準曲の例で、内観・装置取付け側から見ています。  
CL部のタップは「センター吊車」用です。

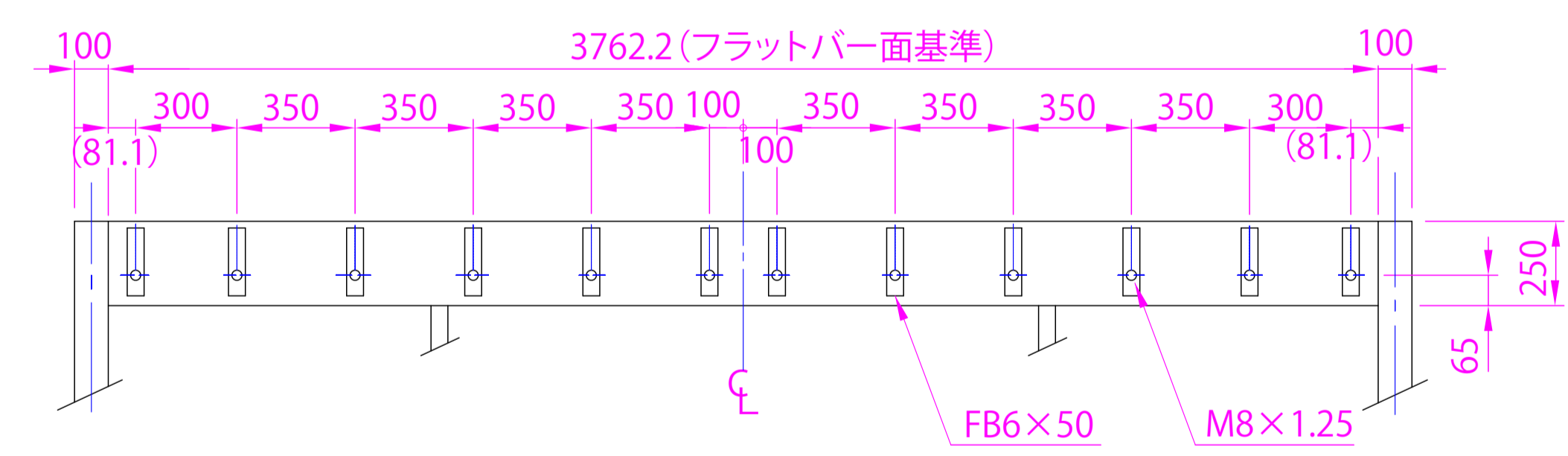
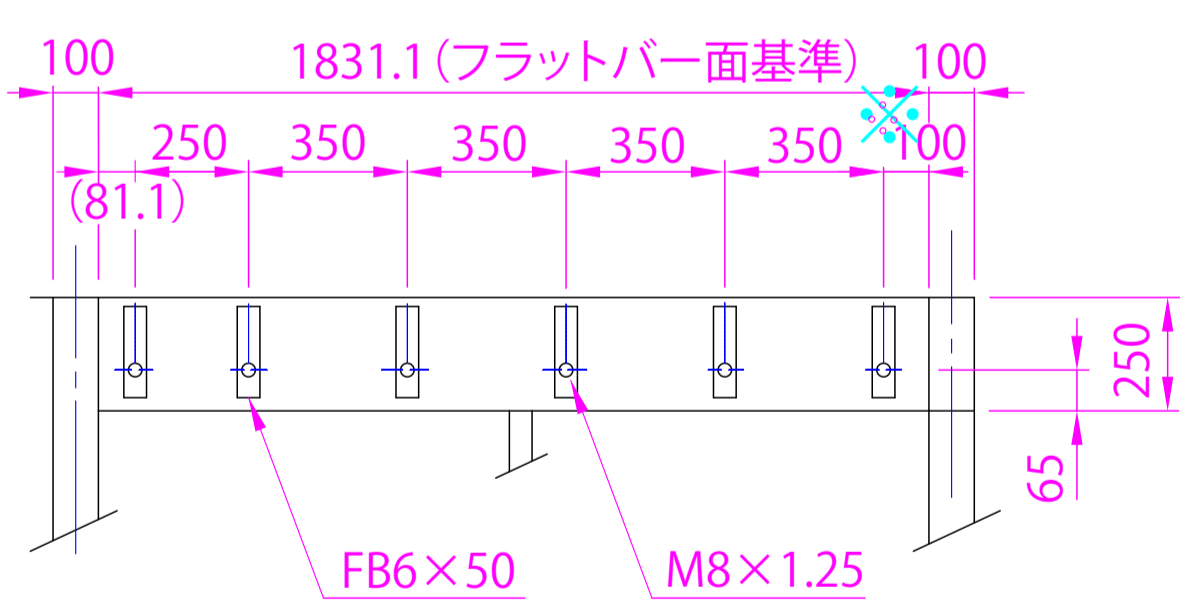

### 片 引

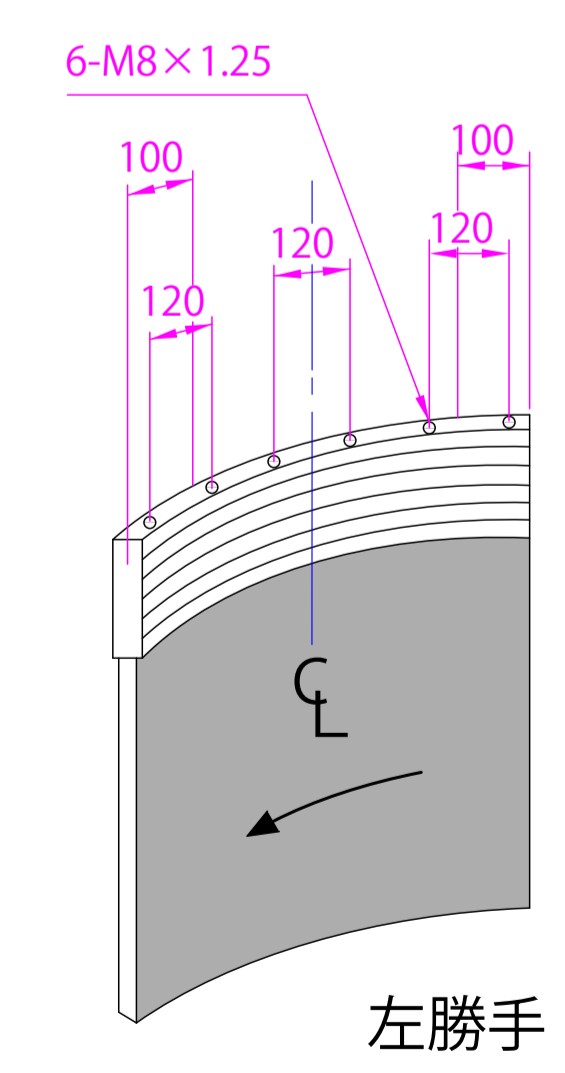

左勝手

### 引 分

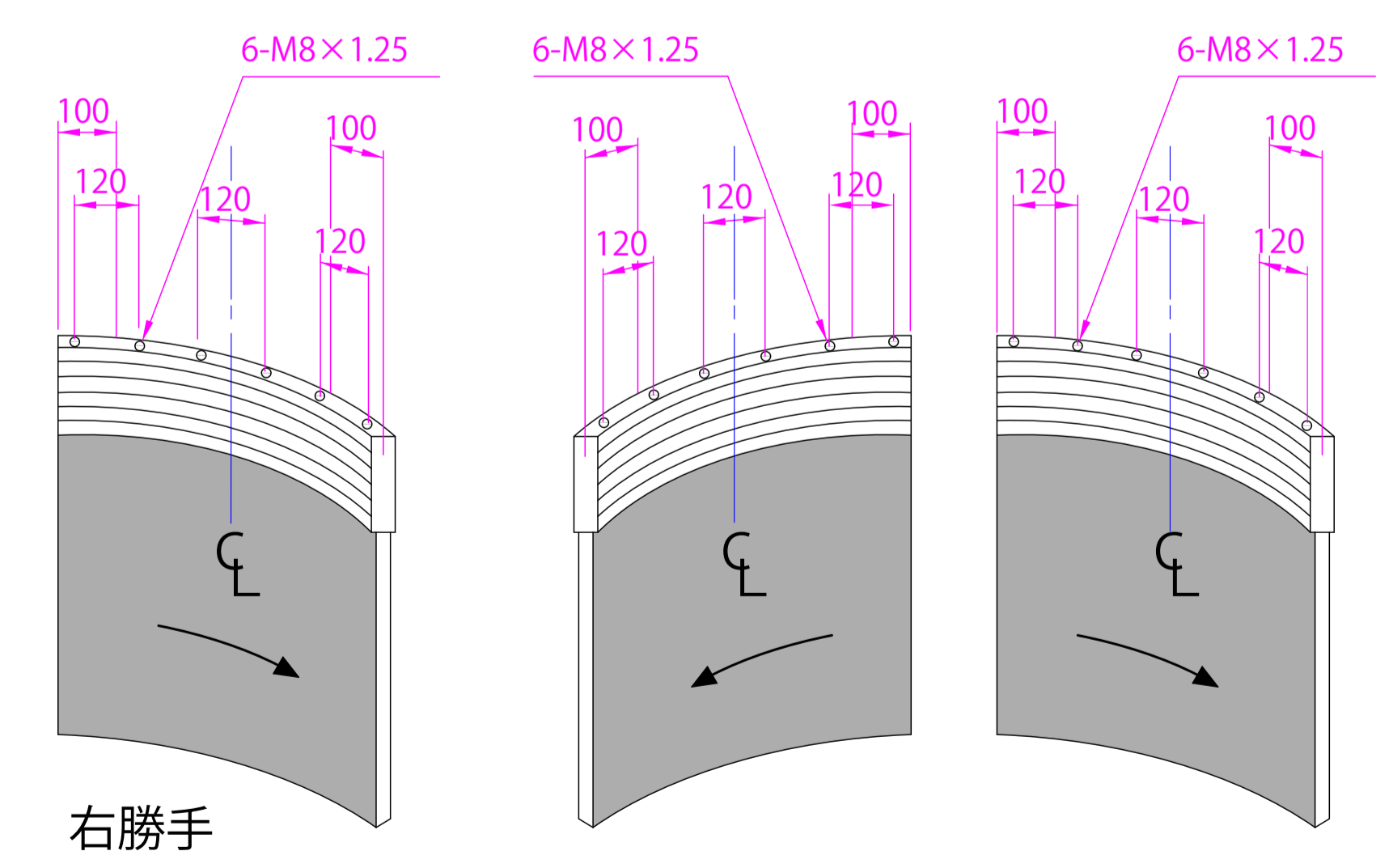

右勝手

● 本ピッチ図はエンジン取付け側より見ます。  
断面図はC-23、C-24をご参照下さい。