

## 吊り元金具 (スチール製)

木製、アルミ框、強化ガラスドア用の3種類があり、それぞれの用途に応じてご使用下さい。尚、強化ガラスのドアの場合は、既存のスイング式ドアを改造する時にご使用下さい。

吊り元ピッチは各金具共120mm (M8X1.25)です。

強化ガラスドア用の2種類は吊り元ピッチ120mm、100mm (M8X1.25)の2通りの穴加工をしております。

### ● 木製ドア用

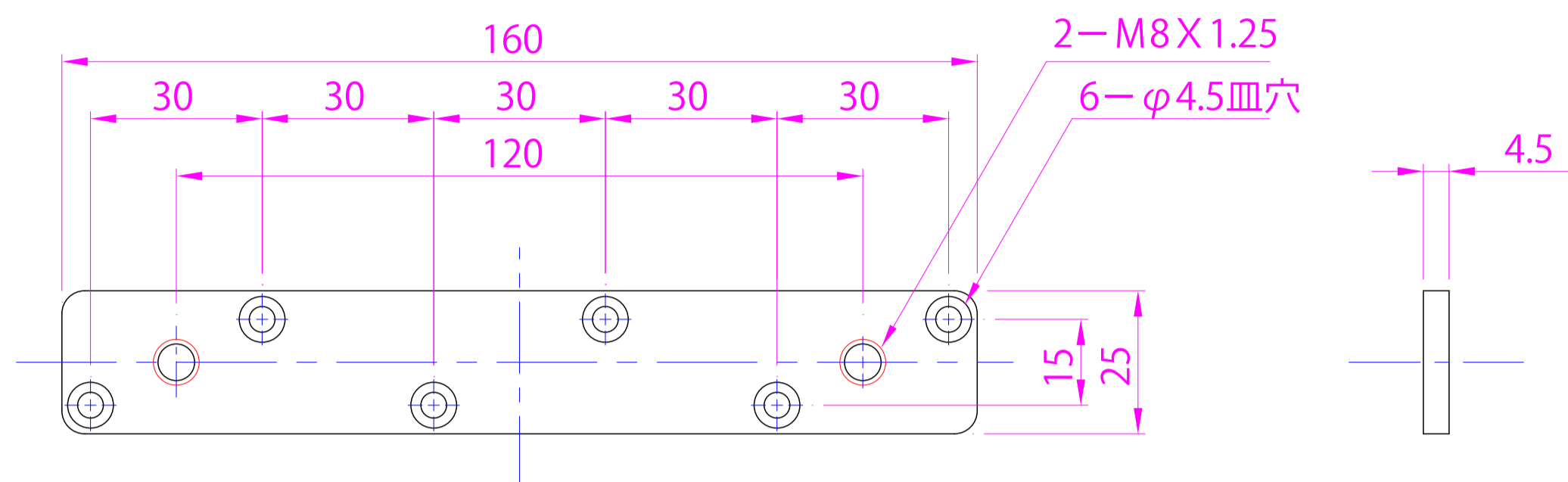

### ● アルミ框ドア用

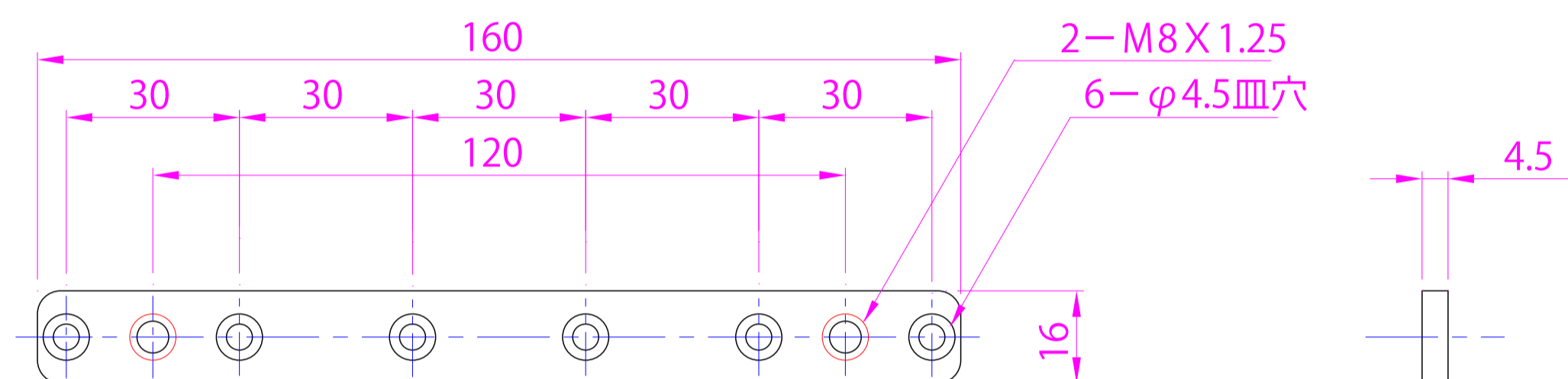

### ● 木製ドア用取付例

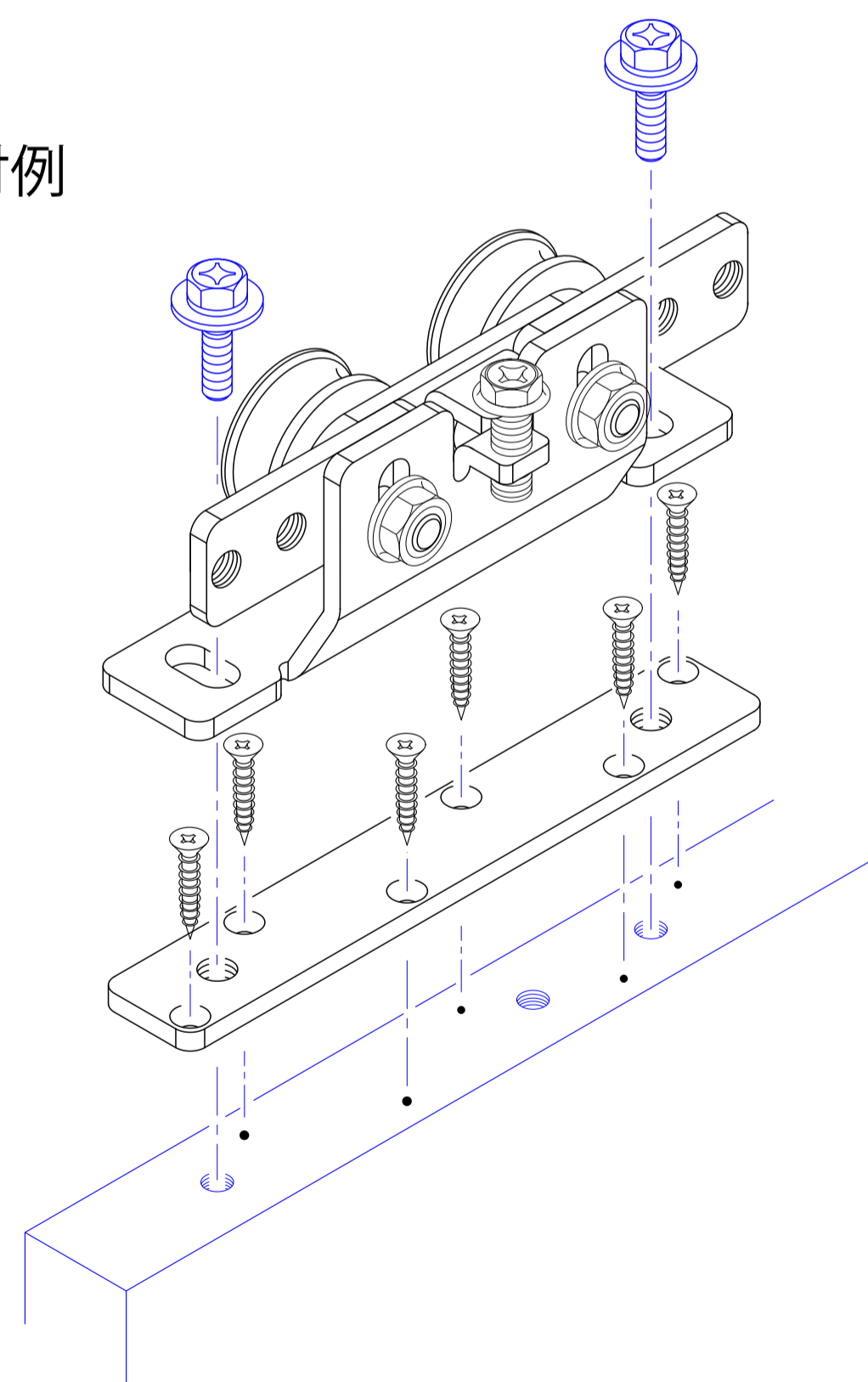

## ローラー Spacer 1・5・10・15・20mm

強化ガラスフレームと同じ28mm幅ですので吊元がスッキリします。  
板厚1・5・10・15・20mmと種類が豊富です。

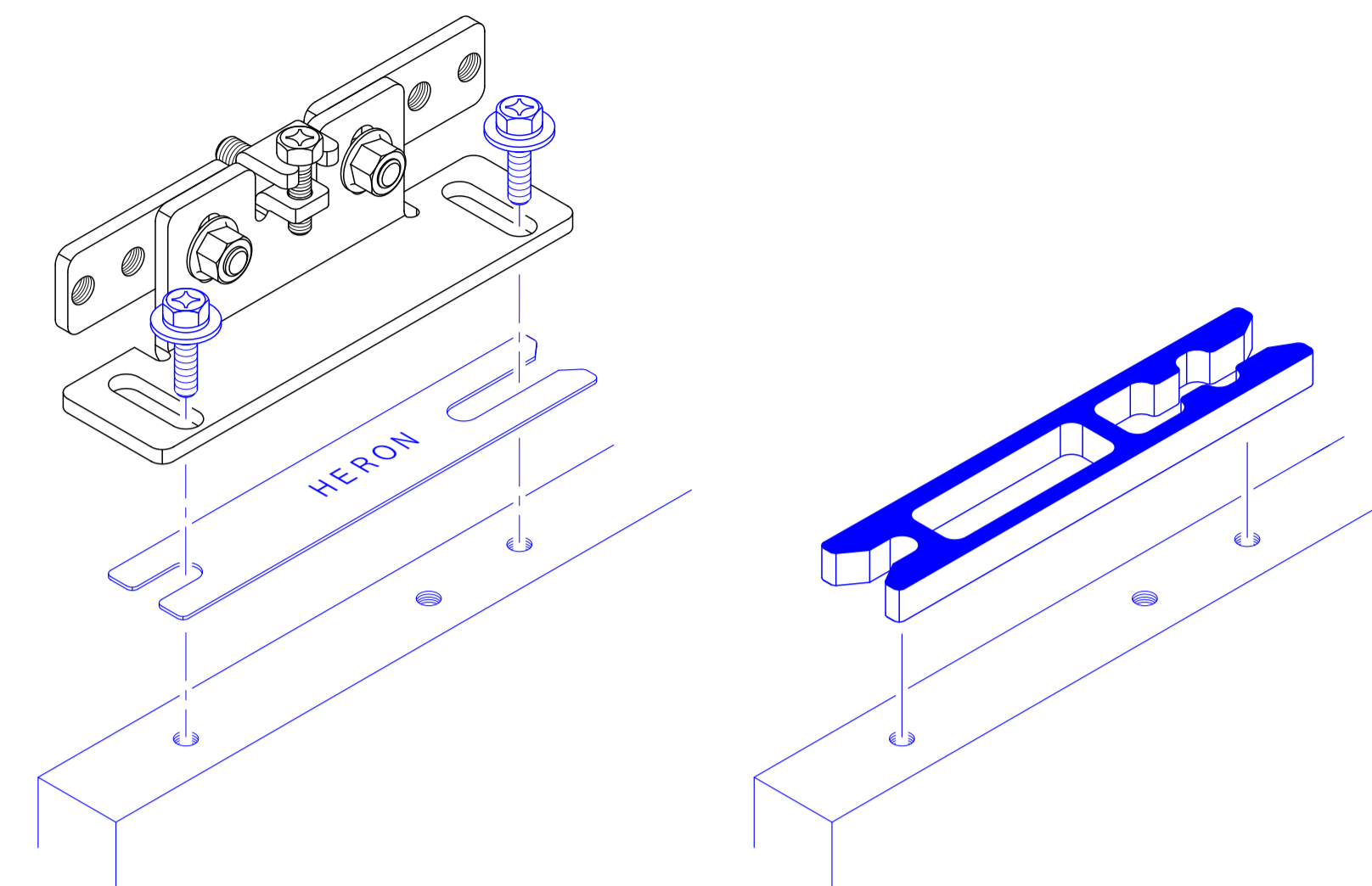

### ● 外形

スチール・ユニクロメッキ  
板厚 1mm

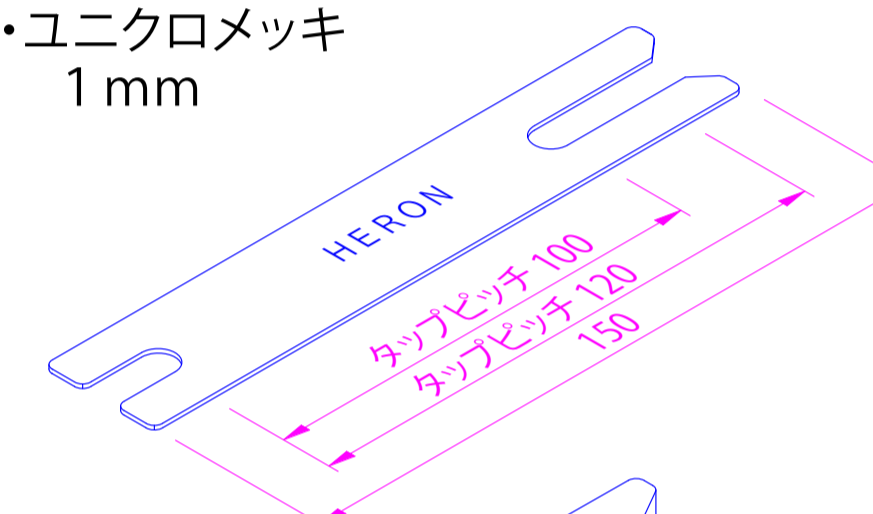

アルミ  
板厚 5:10  
15:20mm

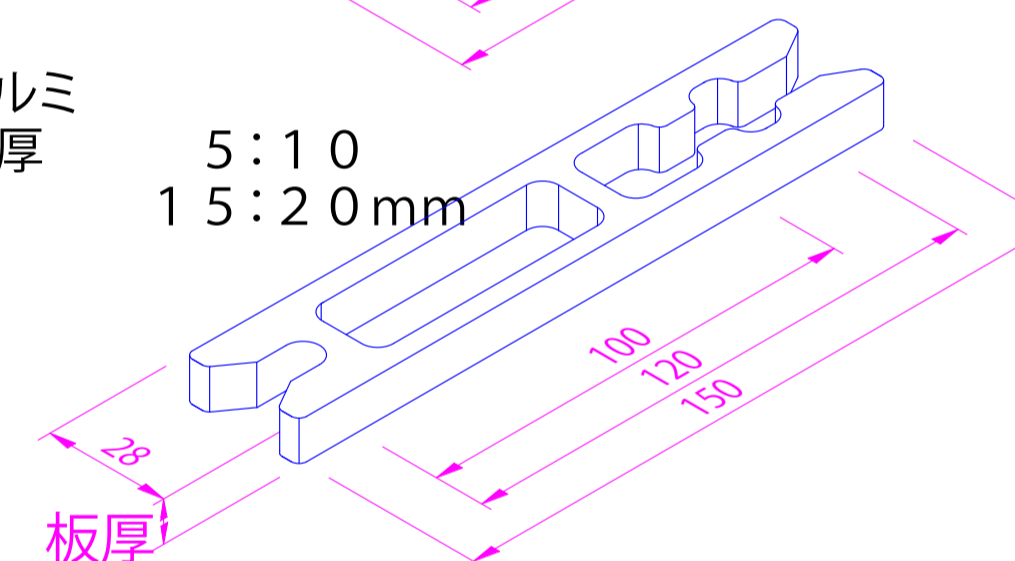

### ● 組み込み方法

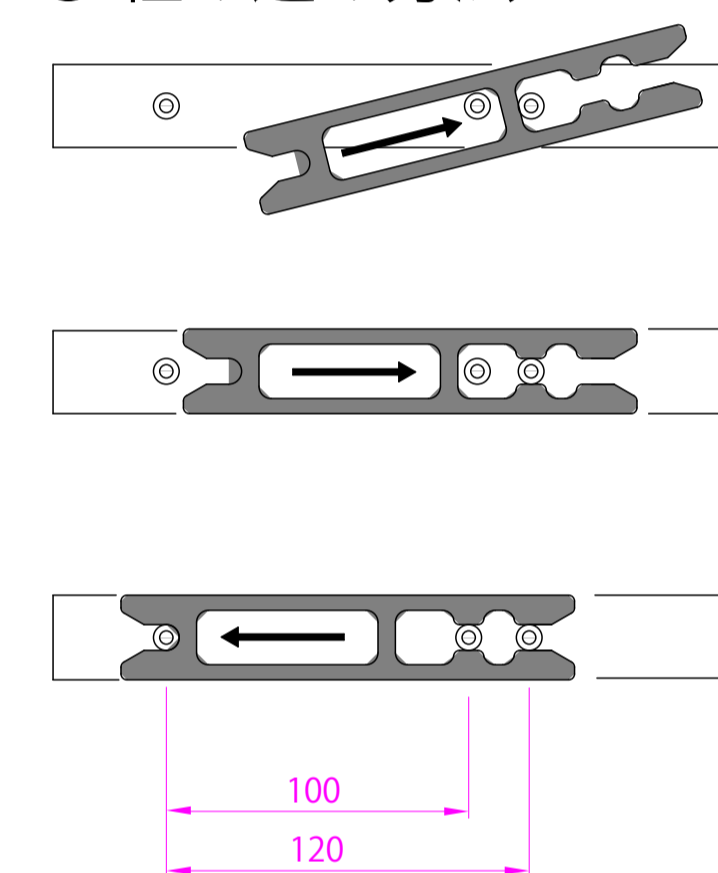

### ● 他のローラー Spacer との比較

- ① 他のSpacerの場合、入れ方を間違えると切り欠き部がふぞろいになる為、吊り元の見栄えがよくありません。
- ② 他のSpacerの場合、吊りボルトを締めるとSpacerが抜けやすくなり、手直しもめんどです。
- ③ 他のSpacerは、種類が少なく、しかも薄いため一度曲がってしまうと直しにくく、作業性もよくありません。

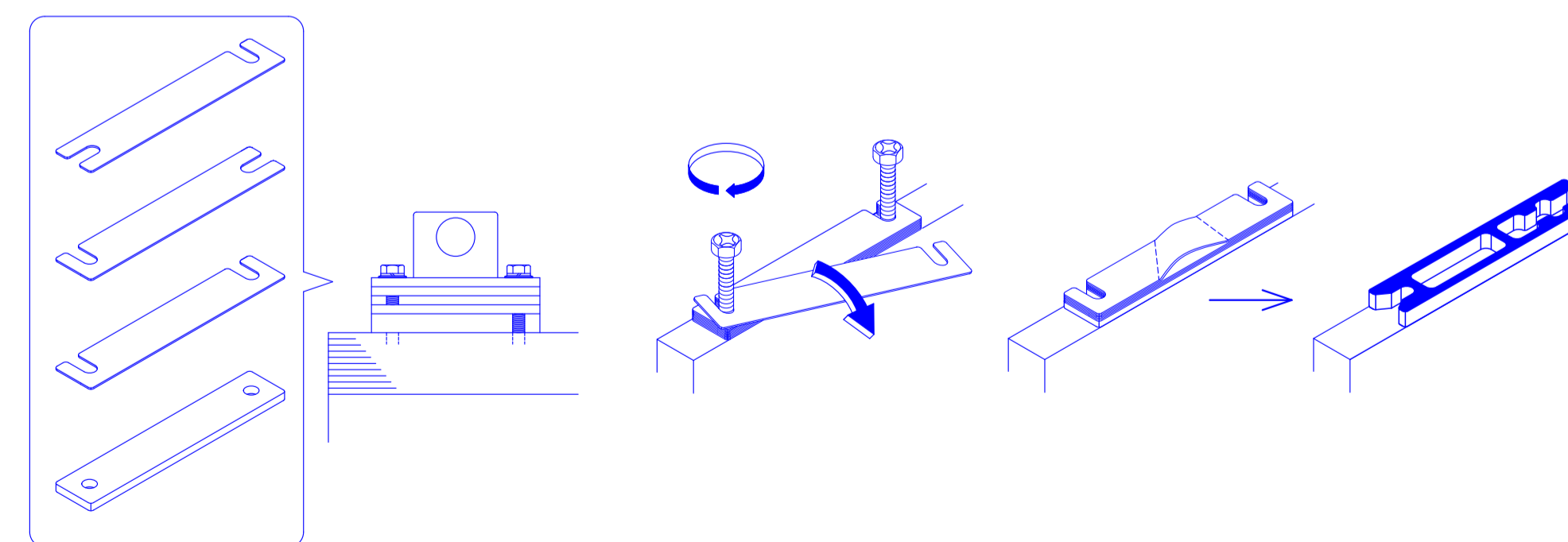

● この他、自動扉用各種スイッチ、周辺パーツ等取り揃えてあります。

吊り元金具  
ローラーSpacer

Ver(バージョン)  
2

**DIME**  
AUTO DOOR